

AFNAMEPUNTEN EOLJET 02 25-10-30



- Industrieel wandafnamepunt
- Afsluiting en regeling van werkdruk
- Geschikt voor zuurstof
- In messing

Lassen, Industriële processen

Toepassingsgebieden

Ontworpen voor implementatie van:
Industriële zuurstof

Uitgezonderd:
Alle andere gassen

Specificaties

Maximale ingangsdruk bij 15°C25 bar

Nominaal debiet in N230 m³/h*

Bedrijfstemperatuur : -20°C tot + 50°C

*Nominaal debiet in stikstof bij 15°C.

Veiligheidswaarschuwing:

⚠ Opgepast! In geval van zuurstof en brandvoedende gassen mag de werkdruk niet hoger zijn dan 25 bar.

Dimensies:

Lengte (L): : 213.5 mm

Hoogte (H): : 228 mm

Diepte (D): : 60 mm

Ø2 : 63 mm

Nettogewicht : 1.57 kg

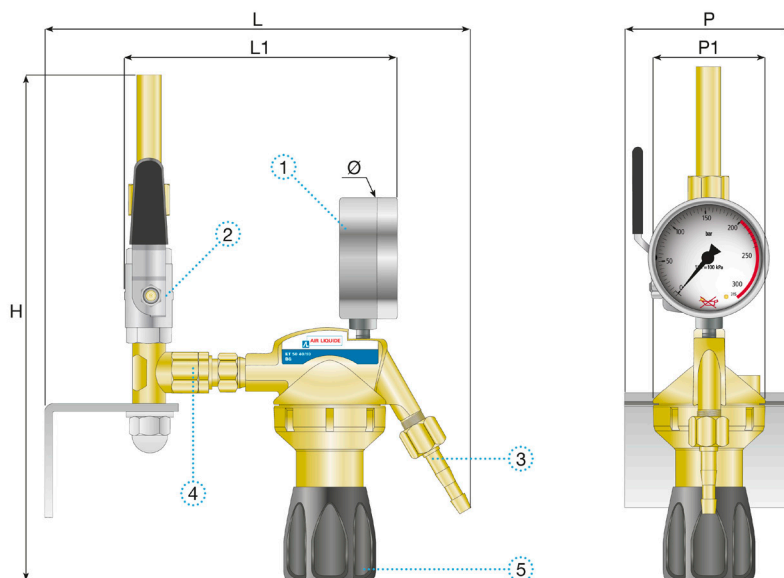

Handleiding:

OP 420 - EOL

Aansluiting

Ingangskoppeling: G 3/8 mannelijk met Ø 10 mm messing soldeerhuls

Uitgangskoppeling: G 1/4" male met slangpilaar Ø 6 mm

Producten:

Referentie	Korte beschrijving:	Gas	Ingangsdruk	Uitgangsdruk	Debiet	Ingangskoppeling:	Uitgangskoppeling:	Materiaal
111684	GAS AUSGANG ZUURSTOF EOLJET O2	O2	25 bar	10 bar	30 Nm³/h	G 3/8" met 10 mm lasmof	G3/8" met slangpilaar 6mm	Messing
152766	POU EOLJET O2 WITH FBA SUPER 55	O2						Messing

Options

	Referentie	Long designation
	114674	MUURBEVESTIGING VOOR 3 EOLJET
	114675	MUURBEVESTIGING VOOR 2 EOLJET
	197534	Hose clamp ext diameter 13-14MM