

AFNAMEPUNTEN EOLFLO 30 AR/CO2



- Industrieel wandafnamepunt met debietmeter
- Afsluiting en regeling van debiet
- Geschikt voor Ar/CO2 menggas
- In messing

Lassen

Toepassingsgebieden

Ontworpen voor implementatie van:

Industriële neutrale gassen, Mengsels argon/CO2 van industriële kwaliteit

Specificaties

Maximale ingangsdruk bij 15°C25 bar

Vaste voorgeregelde uitgangsdruk4.5 bar

Maximaal debiet.....30 l/min

Bedrijfstemperatuur : -20°C tot + 50°C

Dimensies:

Lengte (L): : 210 mm
Hoogte (H): : 228 mm
Diepte (D): : 60 mm
Nettogewicht : 1.65 kg

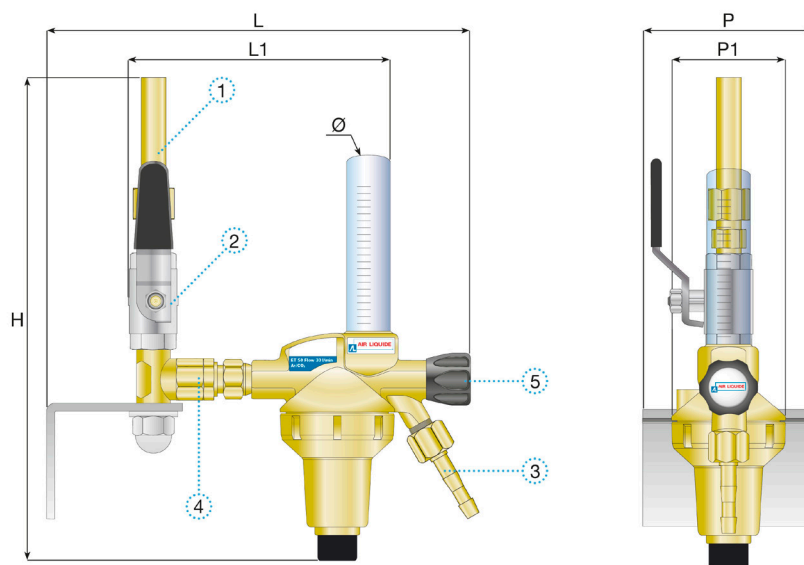

Handleiding:

OP 420 - EOL

Aansluiting

Ingangskoppeling: G 3/8 mannelijk met Ø 10 mm messing soldeerhuls

Uitgangskoppeling: G 1/4" male met slangpilaar Ø 6 mm

Producten:

Referentie	Korte beschrijving:	Gas	Ingangsdruk	Debiet	Ingangskoppeling:	Uitgangskoppeling:	Materiaal
111686	GAS AUSGANG EOLFLO ARGON/CO2	Ar/CO2	25 bar	30 l/min	G 3/8" met 10 mm lasmof	G3/8" met slangpilaar 6mm	Messing

Options

	Referentie	Long designation
	114674	MUURBEVESTIGING VOOR 3 EOLJET
	114675	MUURBEVESTIGING VOOR 2 EOLJET
	197534	Hose clamp ext diameter 13-14MM