

LIJNREDUCEERVENTIELEN DCN300 AG 50-18-400 FOOD



- Lagedruk reduceerventiel - Enkeltraps
- Montage op leidingnet
- Geschikt voor ALIGAL
- In vernikkeld messing

Food, Dranken

Toepassingsgebieden

Ontworpen voor implementatie van:

Gassen uit het ALIGAL™ gamma

Specificaties

Maximale ingangsdruk bij 15°C 50 bar

Nominaal debiet in N2 400 Nm³/h*

Bedrijfstemperatuur: -20°C tot + 50°C

*Nominaal debiet in stikstof bij 15°C.

Materialen

Lichaam Vernikkeld messing

Zitting: Messing

Klep Messing EPDM gecoat

Membraan: PA-FKM, EPDM

Filter: Monel®

Lichtmetalen mechanisme, Ø 50

Manometer: mm

Dichting Koper, EPDM

Monel® is een handelsmerk van Special Metals Corporation.

Belangrijkste eigenschappen

Referentie van het nieuwe Food-assortiment

Dimensies:

Lengte (L): : 67 mm
Hoogte (H): : 134 mm
Diepte (D): : 102 mm
Ø2 : 50 mm
Nettogewicht : 1.2 kg

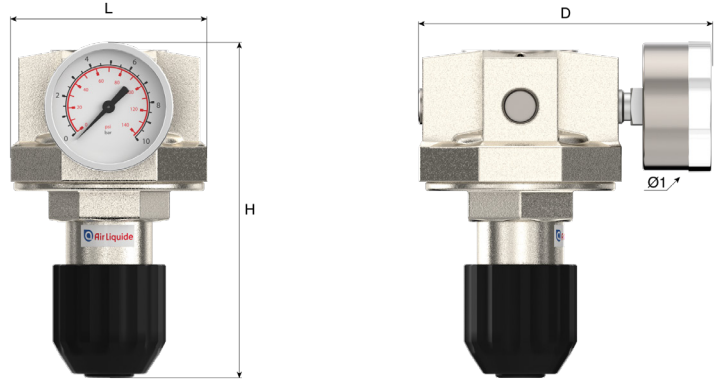

Handleiding:

OP 212 - DCn300

Aansluiting

Ingangskoppeling: 1 ingang G 1/2" vrouwelijk
Uitgangskoppeling: 1 uitgang G 1/2" vrouwelijk

Flow curve

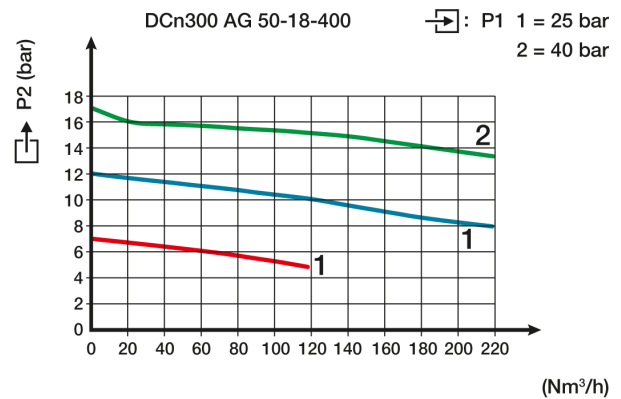

Producten:

Referentie	Korte beschrijving:	Gas	Ingangsdruk	Uitgangsdruk	Debiet	Ingangskoppeling:	Uitgangskoppeling:	Materiaal
193967	REG DCN300 AG 50-18-400 FOOD	CO2, Neutrale gassen, He, N2O, O2	50 bar	18 bar	400 Nm³/h	G 1/2 F	G 1/2 BSPP Vrouwelijk	Messing